

NOTA:
 LAS SUPERFICIES DE EXPROPIACIÓN NECESARIAS PARA LAS ARGUETAS Y CIMENTACIONES DE LOS POSTES/APOYOS DE LAS LÍNEAS DE TELEFONÍA Y ELÉCTRICAS QUE SE REPEREN ESTÁN SITUADAS EN LAS FRANJAS DE SERVIDUMBRE DE DICHS SERVICIOS QUE SE REFLEJAN EN EL PLANO Y EL EMPLAZAMIENTO DEFINITIVO DE LAS CITADAS ARGUETAS Y CIMENTACIONES Y LAS SUPERFICIES AFECTADAS SE ESTABLECERÁN EN LA FASE DE CONSTRUCCIÓN DEL PROYECTO.

TÉRMINO MUNICIPAL DE ELCHE / ELX

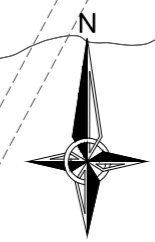

X= 715.600
 Y= 4.240.400

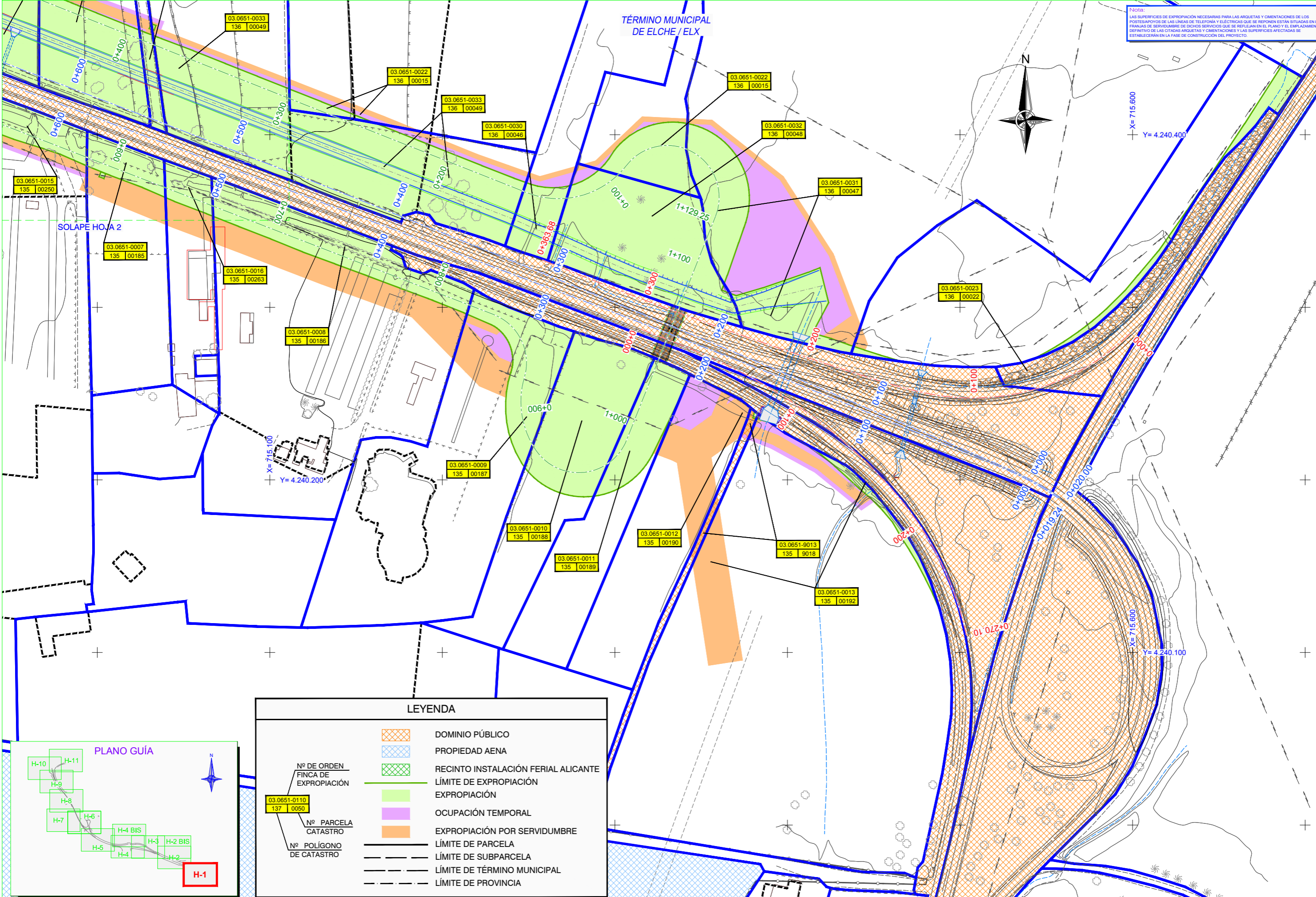

SOLAPE HOJA 2

03.0651-0015
 135 | 00250

03.0651-0007
 135 | 00185

03.0651-0016
 135 | 00263

03.0651-0008
 135 | 00186

X= 715.100
 Y= 4.240.200

03.0651-0009
 135 | 00187

03.0651-0010
 135 | 00188

03.0651-0011
 135 | 00189

03.0651-0012
 135 | 00190

03.0651-9013
 135 | 9018

03.0651-0013
 135 | 00192

03.0651-0023
 136 | 00022

03.0651-0022
 136 | 00015

03.0651-0032
 136 | 00048

03.0651-0031
 136 | 00047

03.0651-0022
 136 | 00015

03.0651-0033
 136 | 00049

03.0651-0030
 136 | 00046

03.0651-0022
 136 | 00015

03.0651-0033
 136 | 00049

LEYENDA	
	DOMINIO PÚBLICO
	PROPIEDAD AJENA
	RECINTO INSTALACIÓN FERIAL ALICANTE
	LÍMITE DE EXPROPIACIÓN
	EXPROPIACIÓN
	OCCUPACIÓN TEMPORAL
	EXPROPIACIÓN POR SERVIDUMBRE
	LÍMITE DE PARCELA
	LÍMITE DE SUBPARCELA
	LÍMITE DE TÉRMINO MUNICIPAL
	LÍMITE DE PROVINCIA

Nº DE ORDEN FINCA DE EXPROPIACIÓN
 03.0651-0110
 137 | 00050

Nº PARCELA CATASTRO

Nº POLÍGONO DE CATASTRO

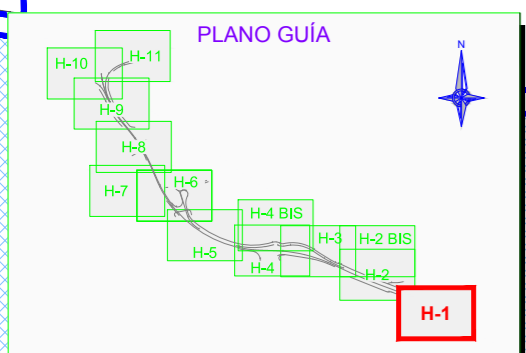

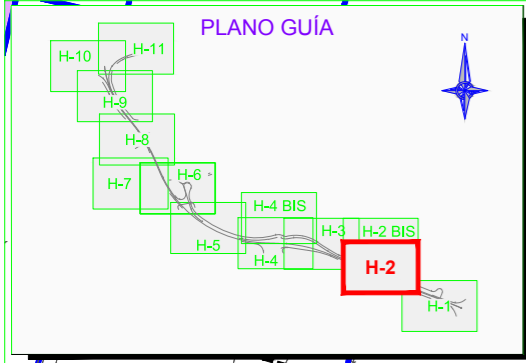

Nota:
 LAS SUPERFICIES DE EXPROPIACIÓN NECESARIAS PARA LAS ARQUETAS Y CIMENTACIONES DE LOS POSTES/APOYOS DE LAS LINEAS DE TELEFONIA Y ELECTRICAS QUE SE REPEREN ESTAN SITUADAS EN LAS PLANAS DE SERVICIOS DE DICHS SERVICIOS QUE SE REFLEJAN EN EL PLANO Y EL EMPLAZAMIENTO DEFINITIVO DE LAS CIUDAS ARQUETAS Y CIMENTACIONES Y LAS SUPERFICIES AFECTADAS SE ESTABLECERAN EN LA FASE DE CONSTRUCCION DEL PROYECTO.

TÉRMINO MUNICIPAL DE ELCHE / ELX

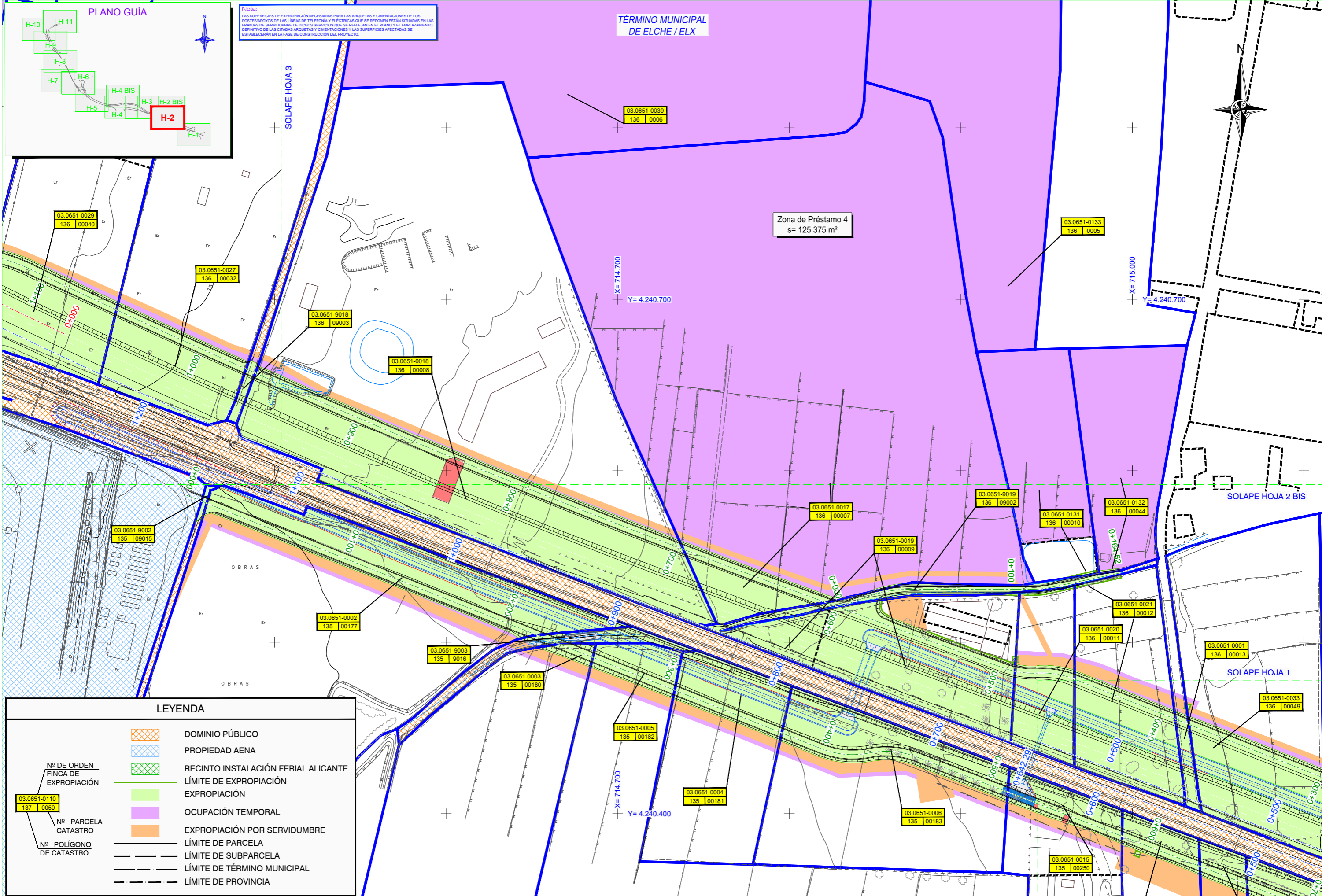









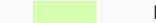
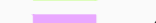

LEYENDA

	DOMINIO PÚBLICO
	PROPIEDAD AJENA
	RECINTO INSTALACIÓN FERIAL ALICANTE
	LÍMITE DE EXPROPIACIÓN
	EXPROPIACIÓN
	OCUPACIÓN TEMPORAL
	EXPROPIACIÓN POR SERVIDUMBRE
	LÍMITE DE PARCELA
	LÍMITE DE SUBPARCELA
	LÍMITE DE TÉRMINO MUNICIPAL
	LÍMITE DE PROVINCIA

Nº DE ORDEN FINCA DE EXPROPIACIÓN:
 Nº PARCELA CATASTRO:
 Nº POLÍGONO DE CATASTRO:

LEYENDA

-  DOMINIO PÚBLICO
-  PROPIEDAD AENA
-  RECINTO INSTALACIÓN FERIAL ALICANTE
-  LÍMITE DE EXPROPIACIÓN
-  EXPROPIACIÓN
-  OCUPACIÓN TEMPORAL
-  EXPROPIACIÓN POR SERVIDUMBRE
-  LÍMITE DE PARCELA
-  LÍMITE DE SUBPARCELA
-  LÍMITE DE TÉRMINO MUNICIPAL
-  LÍMITE DE PROVINCIA

Nº DE ORDEN
FINCA DE
EXPROPIACIÓN

03.0651-0110
137 0050

Nº PARCELA
CATÁSTRO

Nº POLÍGONO
DE CATÁSTRO

PLANO GUÍA

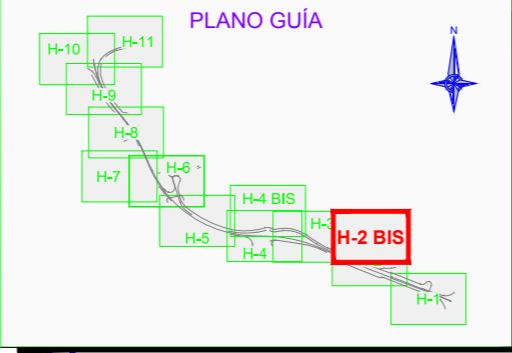

Nota:
LAS SUPERFICIES DE EXPROPIACIÓN NECESARIAS PARA LAS ARQUETAS Y CIMENTACIONES DE LOS
POSTES/APOYOS DE LAS LINEAS DE TELEFONIA Y ELECTRICAS QUE SE REPONEN ESTAN SITUADAS EN LAS
FRANJAS DE SERVIDUMBRE DE DICHS SERVICIOS QUE SE REFLEJAN EN EL PLANO Y EL EMPLAZAMIENTO
DEFINITIVO DE LAS CIUDAS ARQUETAS Y CIMENTACIONES Y LAS SUPERFICIES AFECTADAS SE
ESTABLECERAN EN LA FASE DE CONSTRUCCION DEL PROYECTO.

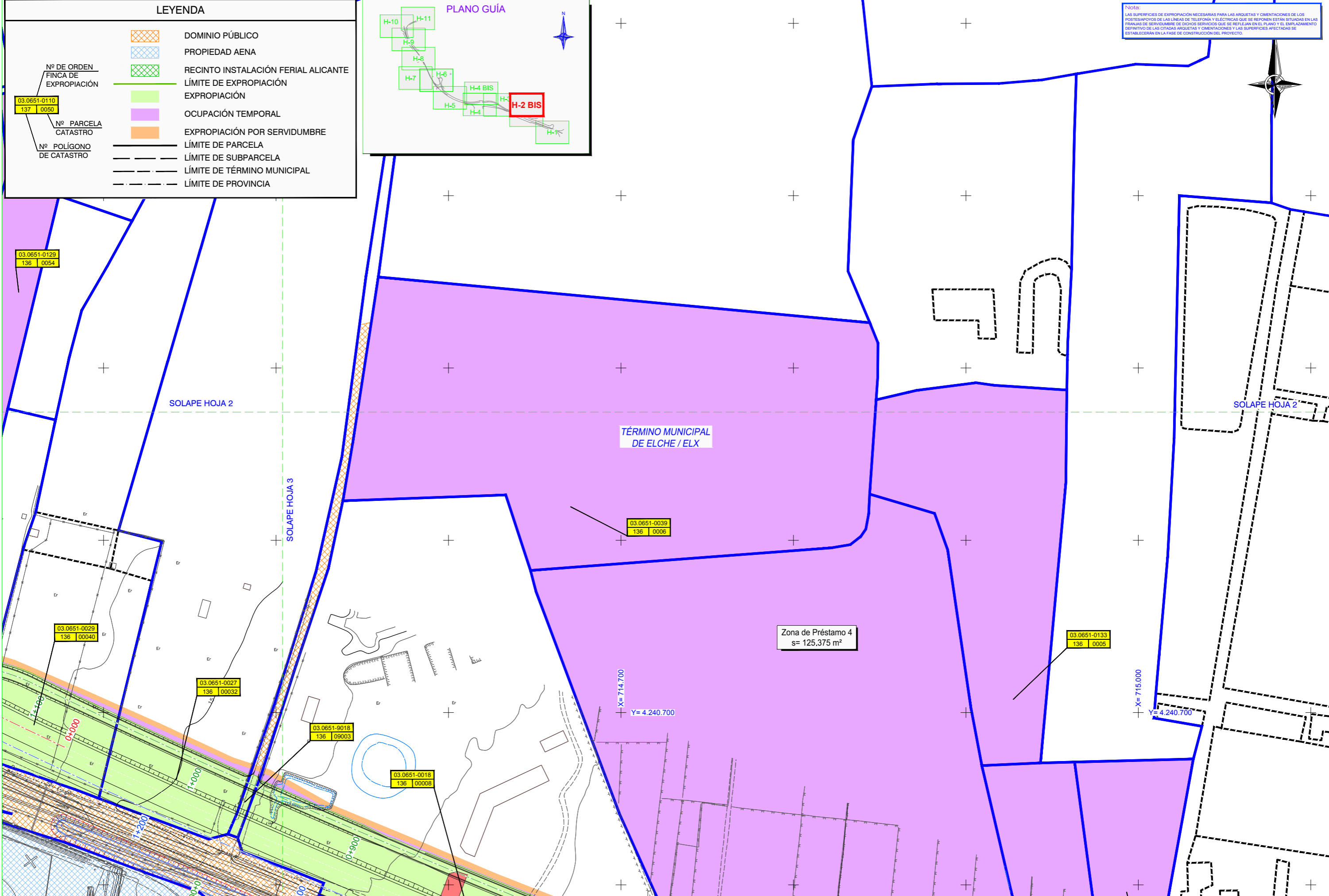

DIRECCIÓN GENERAL DE CARRETERAS
DEMARCACIÓN DE CARRETERAS DEL
ESTADO EN LA COMUNIDAD VALENCIANA

INGENIERO DIRECTOR DEL PROYECTO:

D. JESÚS REDONDO GONZÁLEZ

EMPRESA CONSULTORA:

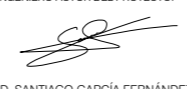
D. SANTIAGO GARCÍA FERNÁNDEZ

INGENIERO AUTOR DEL PROYECTO:

D. SANTIAGO GARCÍA FERNÁNDEZ

ESCALAS:
1: 1.000
0 10 20 30 40 m
ORIGINAL LINE A1 GRÁFICA

TÍTULO DEL PROYECTO:
**PROYECTO DE CONSTRUCCIÓN
ACCESO AL AEROPUERTO DE ALICANTE
DUPLICACIÓN DE CALZADA. N-338
Tramo: N-332 - A-70**

CLAVE:
11-A-4080

FECHA:
NOVIEMBRE
2015

DESIGNACIÓN:
**EXPROPIACIONES
PLANTA DE EXPROPIACIONES CONJUNTA**

Nº PLANO:
A21.6
HOJA 2bis DE 13

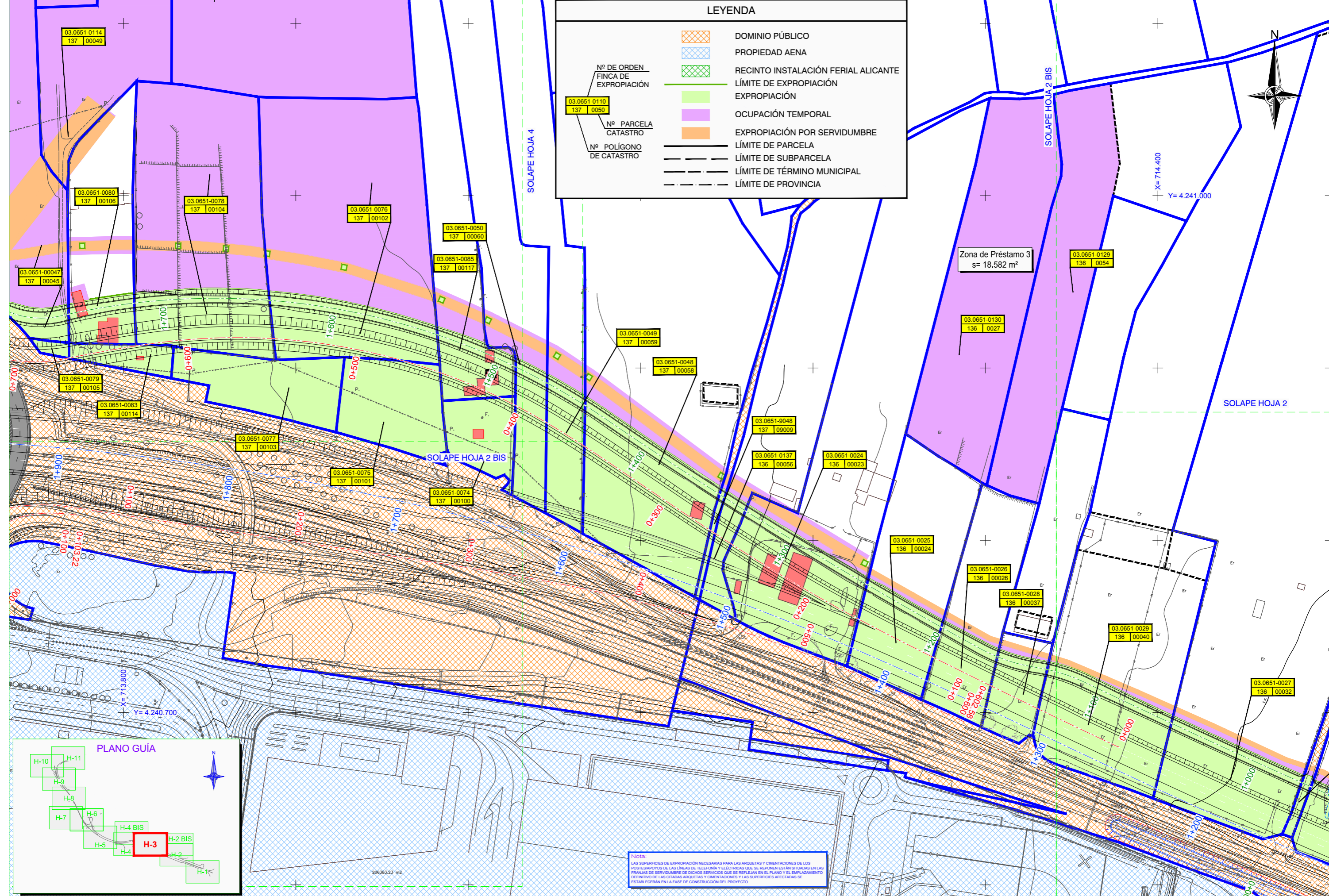

LEYENDA	
	DOMINIO PÚBLICO
	PROPIEDAD AJENA
	RECINTO INSTALACIÓN FERIAL ALICANTE
	LÍMITE DE EXPROPIACIÓN
	EXPROPIACIÓN
	OCUPACIÓN TEMPORAL
	EXPROPIACIÓN POR SERVIDUMBRE
	LÍMITE DE PARCELA
	LÍMITE DE SUBPARCELA
	LÍMITE DE TÉRMINO MUNICIPAL
	LÍMITE DE PROVINCIA

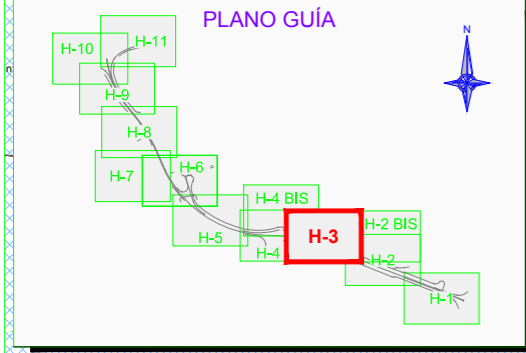

Nota:
 LAS SUPERFICIES DE EXPROPIACIÓN NECESARIAS PARA LAS ARQUETAS Y CIMENTACIONES DE LOS POSTES/APOYOS DE LAS LINEAS DE TELEFONIA Y ELÉCTRICAS QUE SE REPLENEN ESTÁN SITUADAS EN LAS FRANJAS DE SERVIDUMBRE DE DICHO SERVICIOS QUE SE REFLEJAN EN EL PLANO Y EL EMPLAZAMIENTO DEFINITIVO DE LAS CIUDADAS ARQUETAS Y CIMENTACIONES Y LAS SUPERFICIES AFECTADAS SE ESTABLECERÁN EN LA FASE DE CONSTRUCCIÓN DEL PROYECTO.

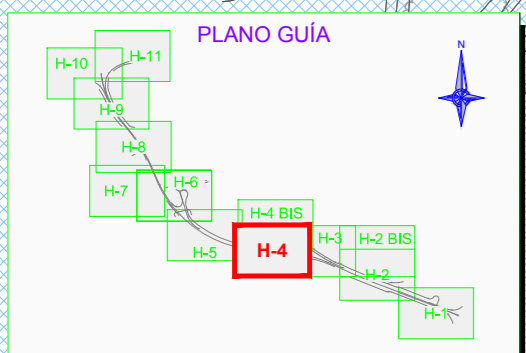
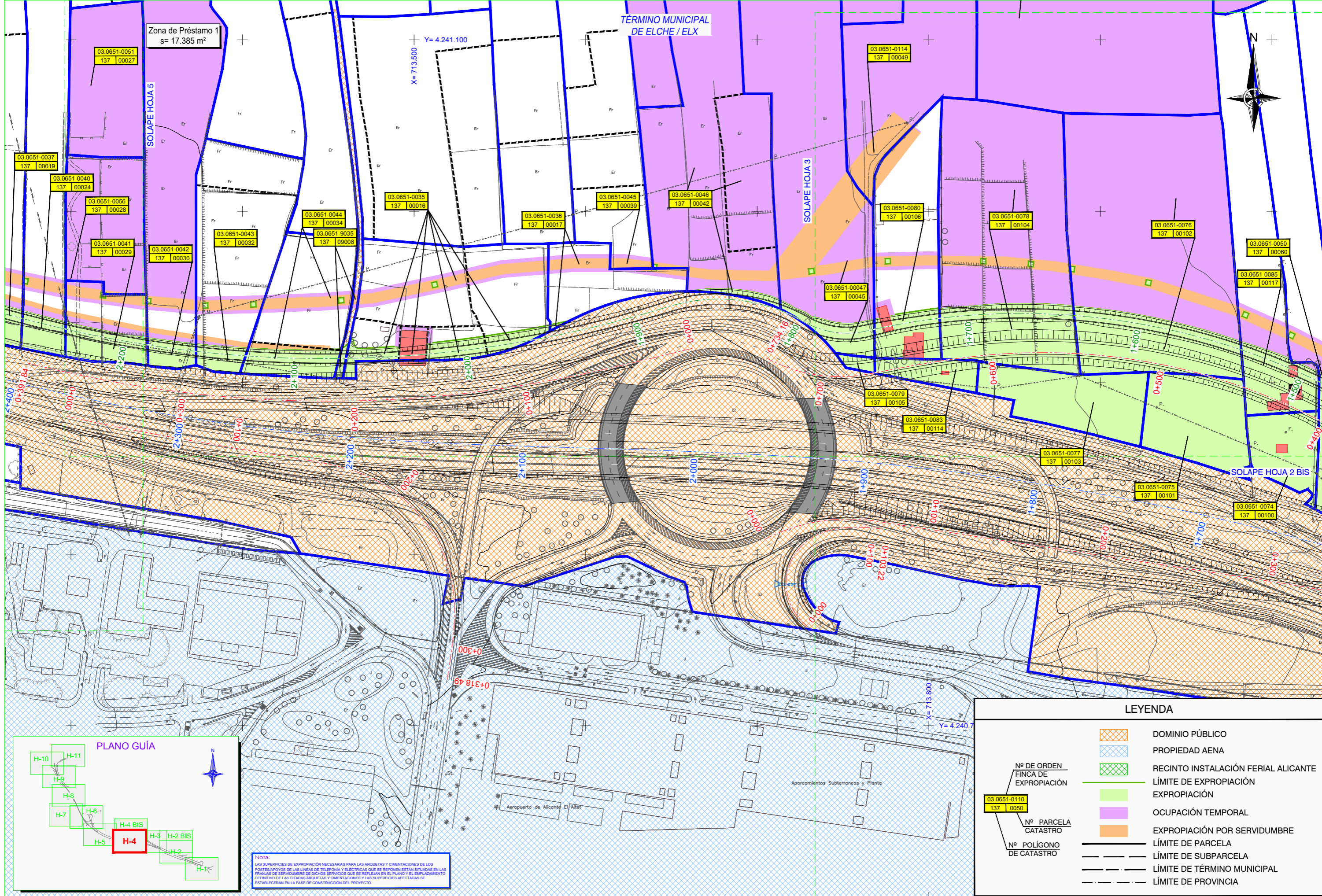

Nota:
 LAS SUPERFICIES DE EXPROPIACIÓN NECESARIAS PARA LAS ARQUETAS Y CIMENTACIONES DE LOS POSTES/APOYOS DE LAS LÍNEAS DE TELEFONÍA Y ELÉCTRICAS QUE SE REPONEN ESTÁN SITUADAS EN LAS FRANJAS DE SERVIDUMBRE DE DICHO SERVICIOS QUE SE REFLEJAN EN EL PLANO Y EL EMPLAZAMIENTO DEFINITIVO DE LAS CIMENTACIONES Y CIMENTACIONES Y LAS SUPERFICIES AFECTADAS SE ESTABLECERÁN EN LA FASE DE CONSTRUCCIÓN DEL PROYECTO

LEYENDA	
	DOMINIO PÚBLICO
	PROPIEDAD AJENA
	RECINTO INSTALACIÓN FERIAL ALICANTE
	LÍMITE DE EXPROPIACIÓN
	EXPROPIACIÓN
	OCUPACIÓN TEMPORAL
	EXPROPIACIÓN POR SERVIDUMBRE
	LÍMITE DE PARCELA
	LÍMITE DE SUBPARCELA
	LÍMITE DE TÉRMINO MUNICIPAL
	LÍMITE DE PROVINCIA

	Nº DE ORDEN FINCA DE EXPROPIACIÓN
	Nº PARCELA CATASTRO
	Nº POLÍGONO DE CATASTRO

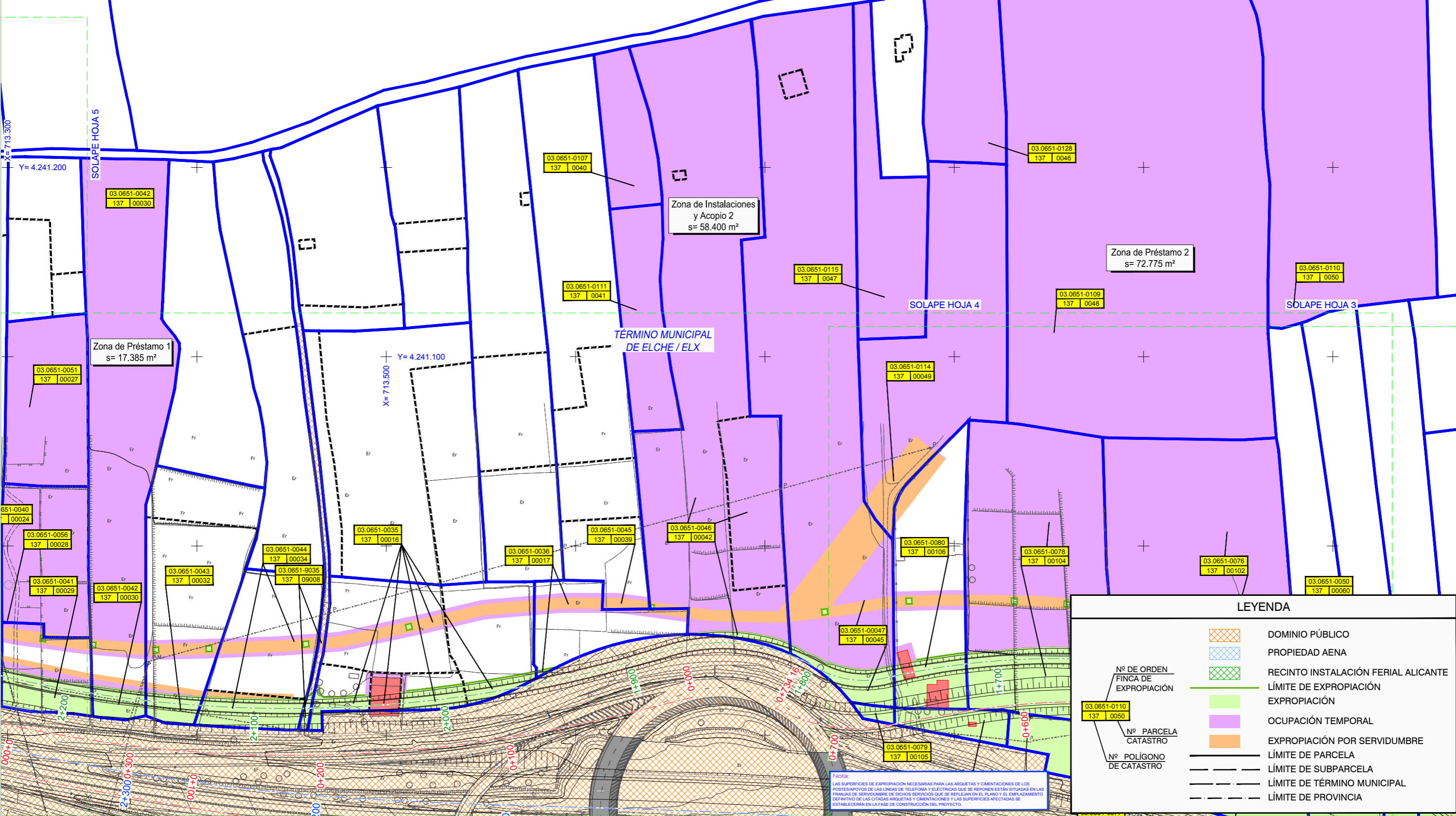
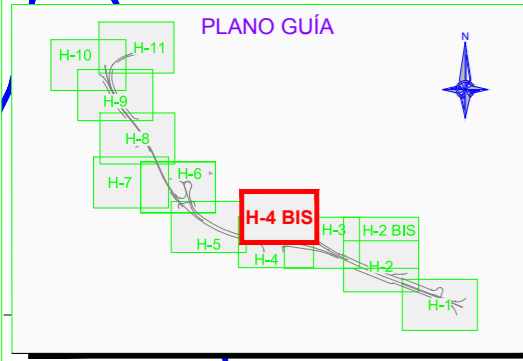

LEYENDA	
	DOMINIO PÚBLICO
	PROPIEDAD AJENA
	RECINTO INSTALACIÓN FERIAL ALICANTE
	LÍMITE DE EXPROPIACIÓN
	EXPROPIACIÓN
	OCUPACIÓN TEMPORAL
	EXPROPIACIÓN POR SERVIDUMBRE
	LÍMITE DE PARCELA
	LÍMITE DE SUBPARCELA
	LÍMITE DE TÉRMINO MUNICIPAL
	LÍMITE DE PROVINCIA

	Nº DE ORDEN FINCA DE EXPROPIACIÓN
	Nº PARCELA CATASTRO
	Nº POLÍGONO DE CATASTRO

NOTA:
 LAS SUPERFICIES DE EXPROPIACIÓN NECESARIAS PARA LAS ARQUETAS Y CIMENTACIONES DE LOS POSTES APOYOS DE LAS LINEAS DE TELEFONIA Y ELECTRICAS QUE SE REPOÑEN ESTAN SITUADAS EN LAS FRANJAS DE SERVIDUMBRE DE DICHS SERVICIOS QUE SE REFLEJAN EN EL PLANO Y EL EMPLAZAMIENTO DEFINITIVO DE LAS CIDADAS ARQUETAS Y CIMENTACIONES Y LAS SUPERFICIES AFECTADAS SE ESTABLECERAN EN LA FASE DE CONSTRUCCION DEL PROYECTO.

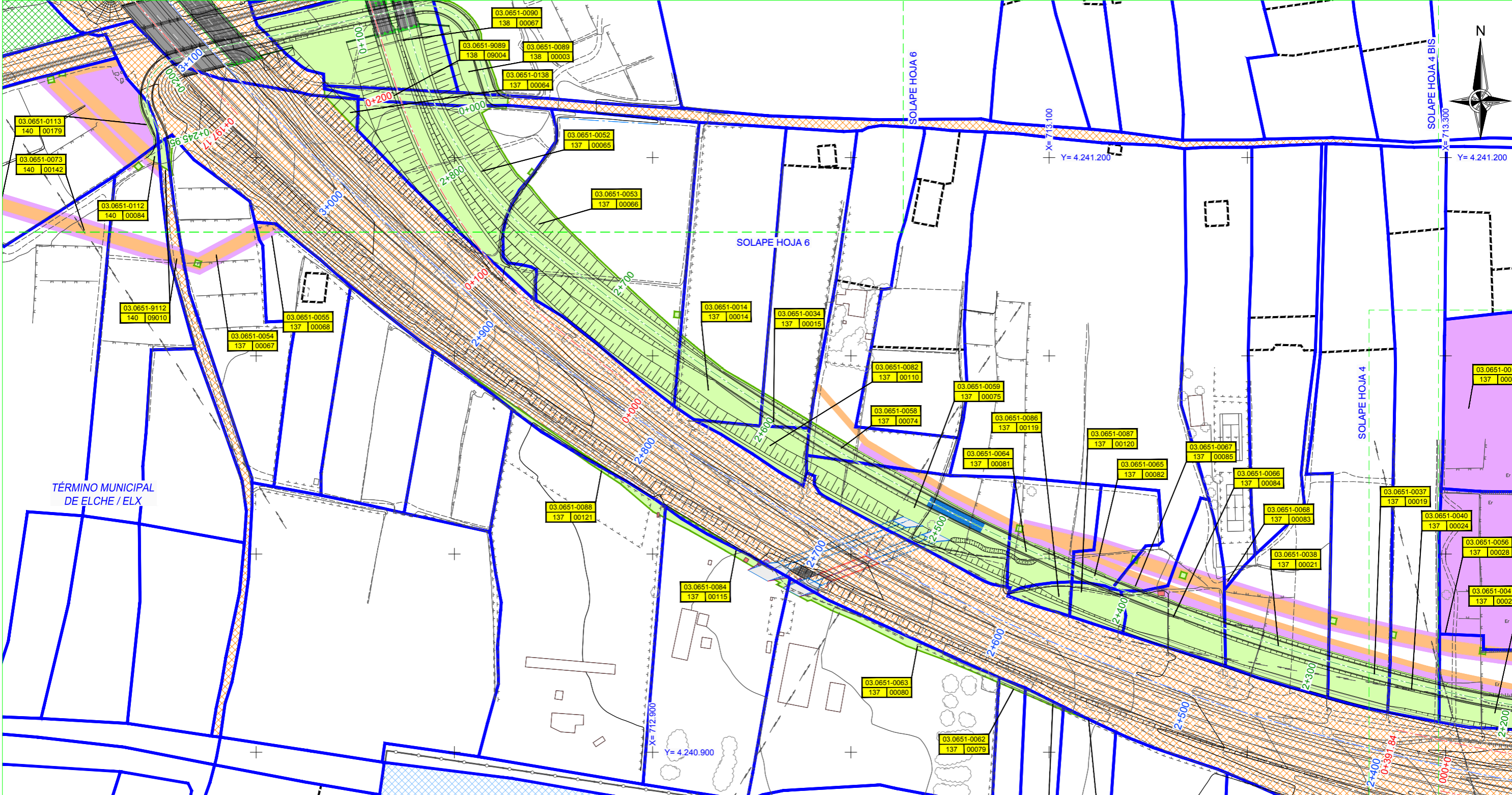

TÉRMINO MUNICIPAL DE ELCHE / ELX

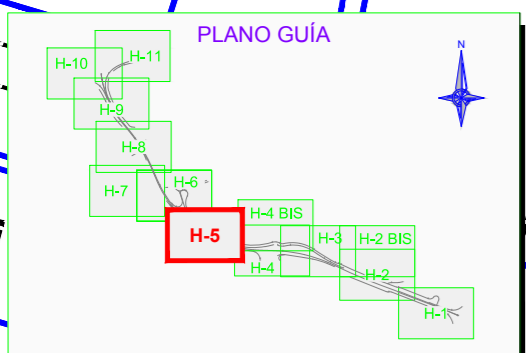

LEYENDA	
	DOMINIO PÚBLICO
	PROPIEDAD AJENA
	RECINTO INSTALACIÓN FERIAL ALICANTE
	LÍMITE DE EXPROPIACIÓN
	EXPROPIACIÓN
	OCUPACIÓN TEMPORAL
	EXPROPIACIÓN POR SERVIDUMBRE
	LÍMITE DE PARCELA
	LÍMITE DE SUBPARCELA
	LÍMITE DE TÉRMINO MUNICIPAL
	LÍMITE DE PROVINCIA
	Nº DE ORDEN FINCA DE EXPROPIACIÓN
	Nº PARCELA CATASTRO
	Nº POLÍGONO DE CATASTRO

Nota:
 LAS SUPERFICIES DE EXPROPIACIÓN NECESARIAS PARA LAS ARQUETAS Y CIMENTACIONES DE LOS POSTES/POZOS DE LAS LÍNEAS DE TELEFONÍA Y ELÉCTRICAS QUE SE REPONEN ESTÁN SITUADAS EN LAS FRANJAS DE SERVIDUMBRE DE DICHS SERVICIOS QUE SE REFLEJAN EN EL PLANO Y EL EMPLAZAMIENTO DEFINITIVO DE LAS CIUDADAS ARQUETAS Y CIMENTACIONES Y LAS SUPERFICIES AFECTADAS SE ESTABLECERÁN EN LA FASE DE CONSTRUCCIÓN DEL PROYECTO.



DIRECCIÓN GENERAL DE CARRETERAS
 DEMARCACIÓN DE CARRETERAS DEL ESTADO EN LA COMUNIDAD VALENCIANA

INGENIERO DIRECTOR DEL PROYECTO:

 D. JESÚS REDONDO GONZÁLEZ

EMPRESA CONSULTORA:

 KV CONSULTORES

INGENIERO AUTOR DEL PROYECTO:

 D. SANTIAGO GARCÍA FERNÁNDEZ

ESCALAS:
 1: 1.000

 ORIGINAL UNE A1 GRÁFICA

TÍTULO DEL PROYECTO:
**PROYECTO DE CONSTRUCCIÓN
 ACCESO AL AEROPUERTO DE ALICANTE
 DUPLICACIÓN DE CALZADA. N-338
 Tramo: N-332 - A-70**

CLAVE:
 11-A-4080

FECHA:
 NOVIEMBRE 2015

DESIGNACIÓN:
**EXPROPIACIONES
 PLANTA DE EXPROPIACIONES CONJUNTA**

Nº PLANO:
A21.6
 HOJA 5 DE 13

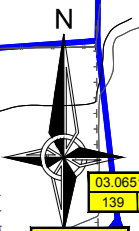
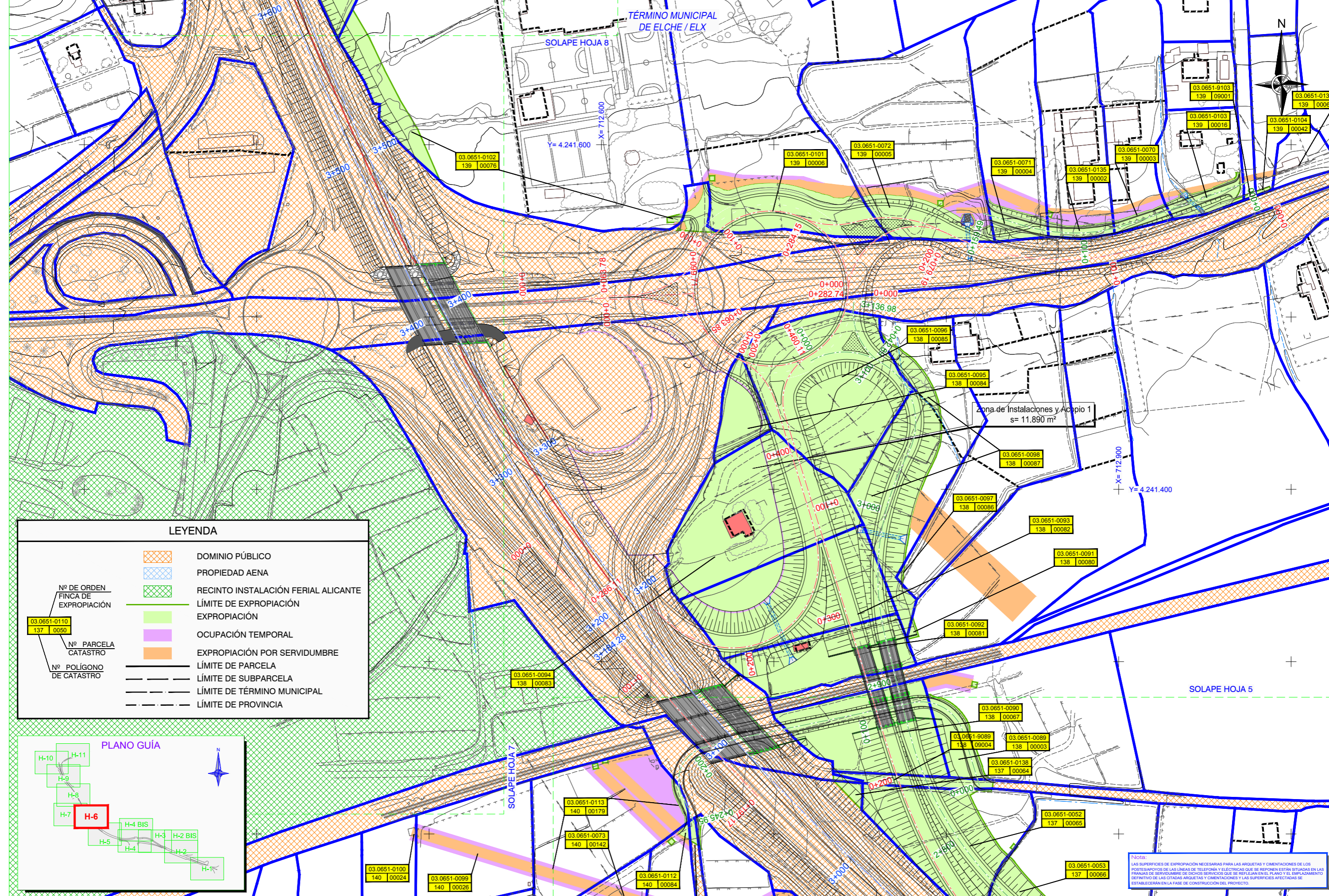

LEYENDA

	DOMINIO PÚBLICO
	PROPIEDAD AJENA
	RECINTO INSTALACIÓN FERIAL ALICANTE
	LÍMITE DE EXPROPIACIÓN
	EXPROPIACIÓN
	OCUPACIÓN TEMPORAL
	EXPROPIACIÓN POR SERVIDUMBRE
	LÍMITE DE PARCELA
	LÍMITE DE SUBPARCELA
	LÍMITE DE TÉRMINO MUNICIPAL
	LÍMITE DE PROVINCIA

Nº DE ORDEN FINCA DE EXPROPIACIÓN: 03.0651-0110 / 137 / 0050
 Nº PARCELA CATASTRO: 03.0651-0102 / 139 / 00076
 Nº POLÍGONO DE CATASTRO: 03.0651-0101 / 139 / 00006

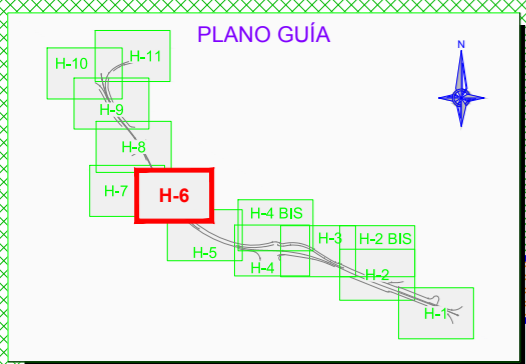

NOTA:
 LAS SUPERFICIES DE EXPROPIACIÓN NECESARIAS PARA LAS ARQUETAS Y CIMENTACIONES DE LOS POSTES/APOYOS DE LAS LÍNEAS DE TELEFONÍA Y ELÉCTRICAS QUE SE REPONEN ESTÁN SITUADAS EN LAS PLANAS DE SERVIDUMBRE DE DICHO SERVICIO QUE SE REFLEJAN EN EL PLANO Y EL EMPLAZAMIENTO DEFINITIVO DE LAS CIUDAS ARQUETAS Y CIMENTACIONES Y LAS SUPERFICIES AFECTADAS SE ESTABLECERÁN EN LA FASE DE CONSTRUCCIÓN DEL PROYECTO.



DIRECCIÓN GENERAL DE CARRETERAS
 DEMARCACIÓN DE CARRETERAS DEL ESTADO EN LA COMUNIDAD VALENCIANA

INGENIERO DIRECTOR DEL PROYECTO:
 D. JESÚS REDONDO GONZÁLEZ

EMPRESA CONSULTORA:
KV CONSULTORES

INGENIERO AUTOR DEL PROYECTO:
 D. SANTIAGO GARCÍA FERNÁNDEZ

ESCALAS:
 1: 1.000
 ORIGINAL UNE A1
 GRÁFICA

TÍTULO DEL PROYECTO:
PROYECTO DE CONSTRUCCIÓN ACCESO AL AEROPUERTO DE ALICANTE DUPLICACIÓN DE CALZADA. N-338 Tramo: N-332 - A-70

CLAVE:
 11-A-4080

FECHA:
 NOVIEMBRE 2015

DESIGNACIÓN:
EXPROPIACIONES PLANTA DE EXPROPIACIONES CONJUNTA

Nº PLANO:
A21.6
 HOJA 6 DE 13

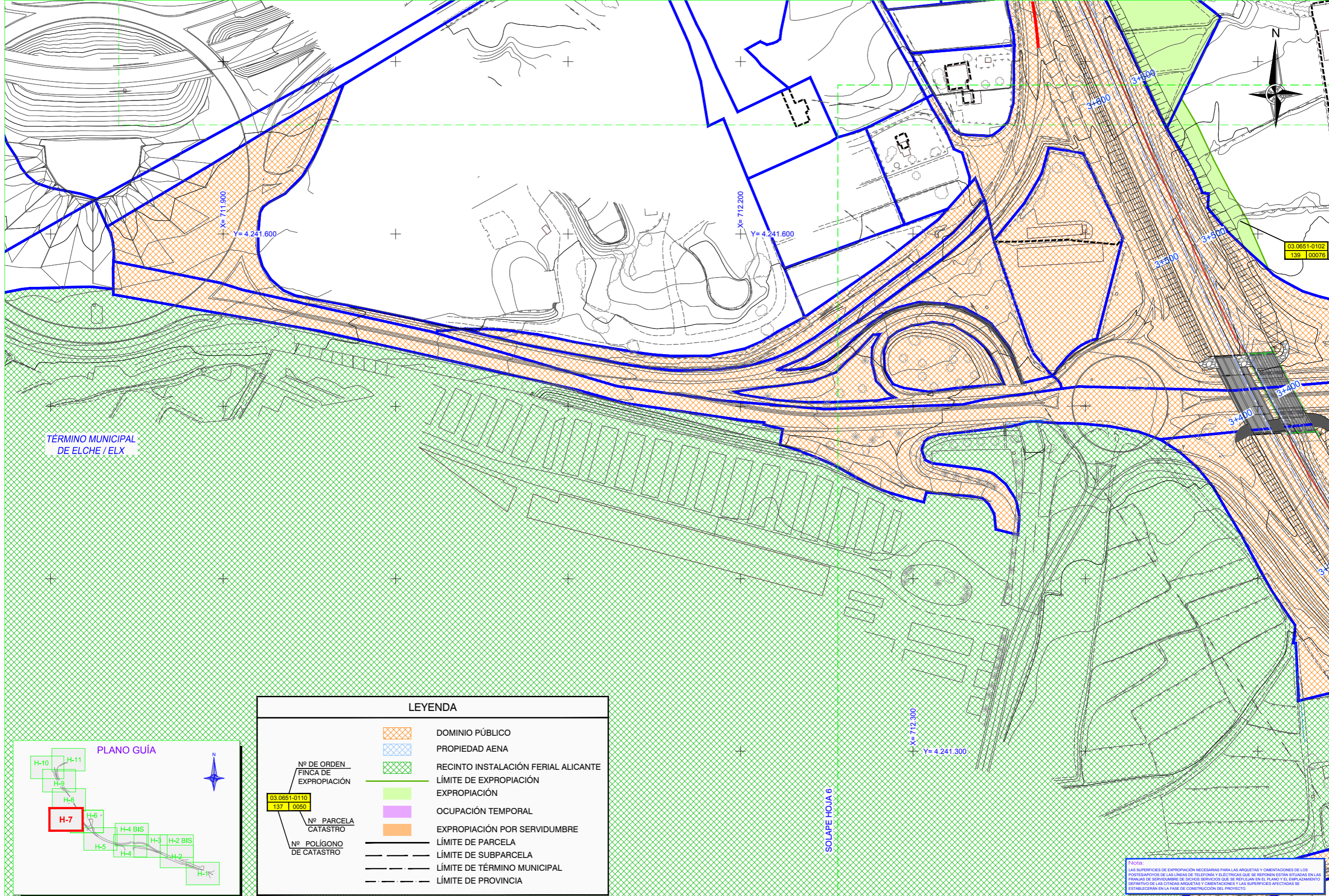

TÉRMINO MUNICIPAL DE ELCHE / ELX

LEYENDA	
	DOMINIO PÚBLICO
	PROPIEDAD AENA
	RECINTO INSTALACIÓN FERIAL ALICANTE
	LÍMITE DE EXPROPIACIÓN
	EXPROPIACIÓN
	OCUPACIÓN TEMPORAL
	EXPROPIACIÓN POR SERVIDUMBRE
	LÍMITE DE PARCELA
	LÍMITE DE SUBPARCELA
	LÍMITE DE TÉRMINO MUNICIPAL
	LÍMITE DE PROVINCIA

Nº DE ORDEN FINCA DE EXPROPIACIÓN	03.0651-0110
Nº PARCELA CATASTRO	137 0050
Nº POLÍGONO DE CATASTRO	

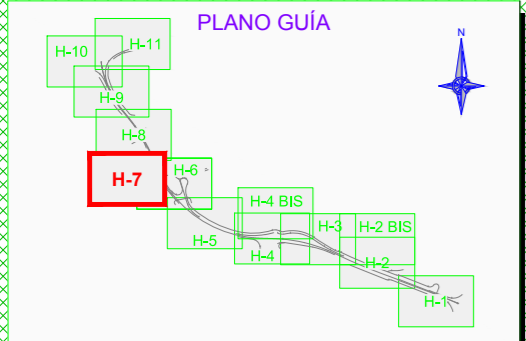

Nota:
 LAS SUPERFICIES DE EXPROPIACIÓN NECESARIAS PARA LAS ARQUETAS Y CIMENTACIONES DE LOS POSTIVOS DE LAS LINEAS DE TELEFONIA Y ELECTRICAS QUE SE REPEREN ESTAN SEÑALADAS EN LAS FRANJAS DE SERVIDUMBRE DE DICHS SERVICIOS QUE SE REFLEJAN EN EL PLANO Y EL EMPLAZAMIENTO DEFINITIVO DE LAS CIUDAS ARQUETAS Y CIMENTACIONES Y LAS SUPERFICIES AFECTADAS SE ESTABLECERAN EN LA FASE DE CONSTRUCCIÓN DEL PROYECTO.

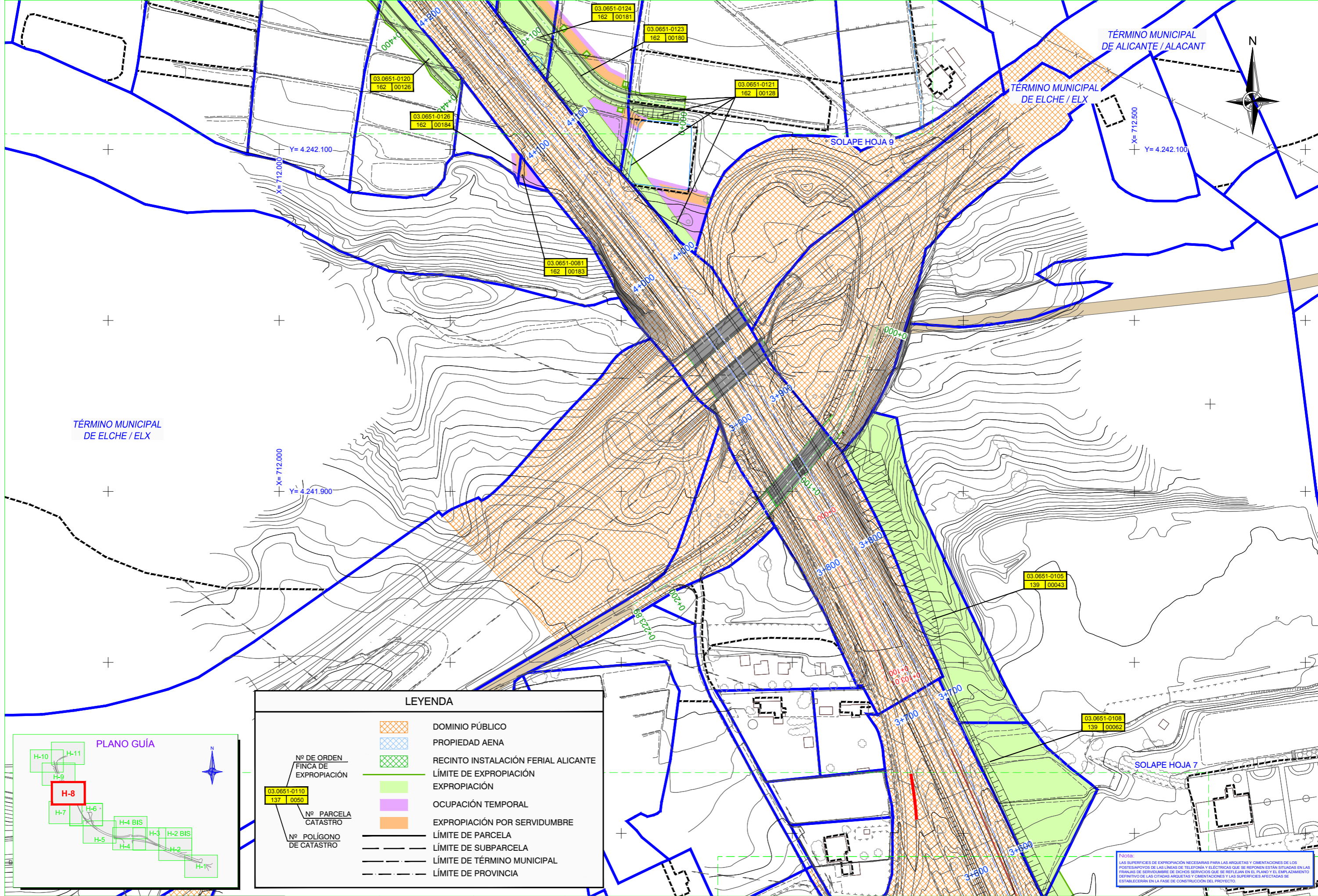

LEYENDA

	DOMINIO PÚBLICO
	PROPIEDAD AJENA
	RECINTO INSTALACIÓN FERIAL ALICANTE
	LÍMITE DE EXPROPIACIÓN
	EXPROPIACIÓN
	OCUPACIÓN TEMPORAL
	EXPROPIACIÓN POR SERVIDUMBRE
	LÍMITE DE PARCELA
	LÍMITE DE SUBPARCELA
	LÍMITE DE TÉRMINO MUNICIPAL
	LÍMITE DE PROVINCIA

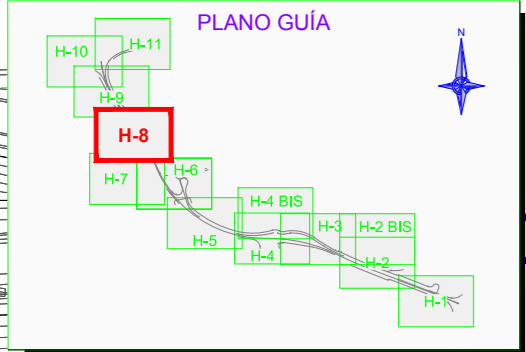

Nota:
 LAS SUPERFICIES DE EXPROPIACIÓN NECESARIAS PARA LAS ARQUETAS Y CIMENTACIONES DE LOS POSTEROS DE LAS LINEAS DE TELEFONIA Y ELECTRICAS QUE SE REPRONEN ESTAN SITUADAS EN LAS FRANJAS DE SERVIDUMBRE DE DICHS SERVICIOS QUE SE REFLEJAN EN EL PLANO Y EL EMPAZAMIENTO DEFINITIVO DE LAS CIUDADAS ARQUETAS Y CIMENTACIONES Y LAS SUPERFICIES AFECTADAS SE ESTABLECERAN EN LA FASE DE CONSTRUCCION DEL PROYECTO.

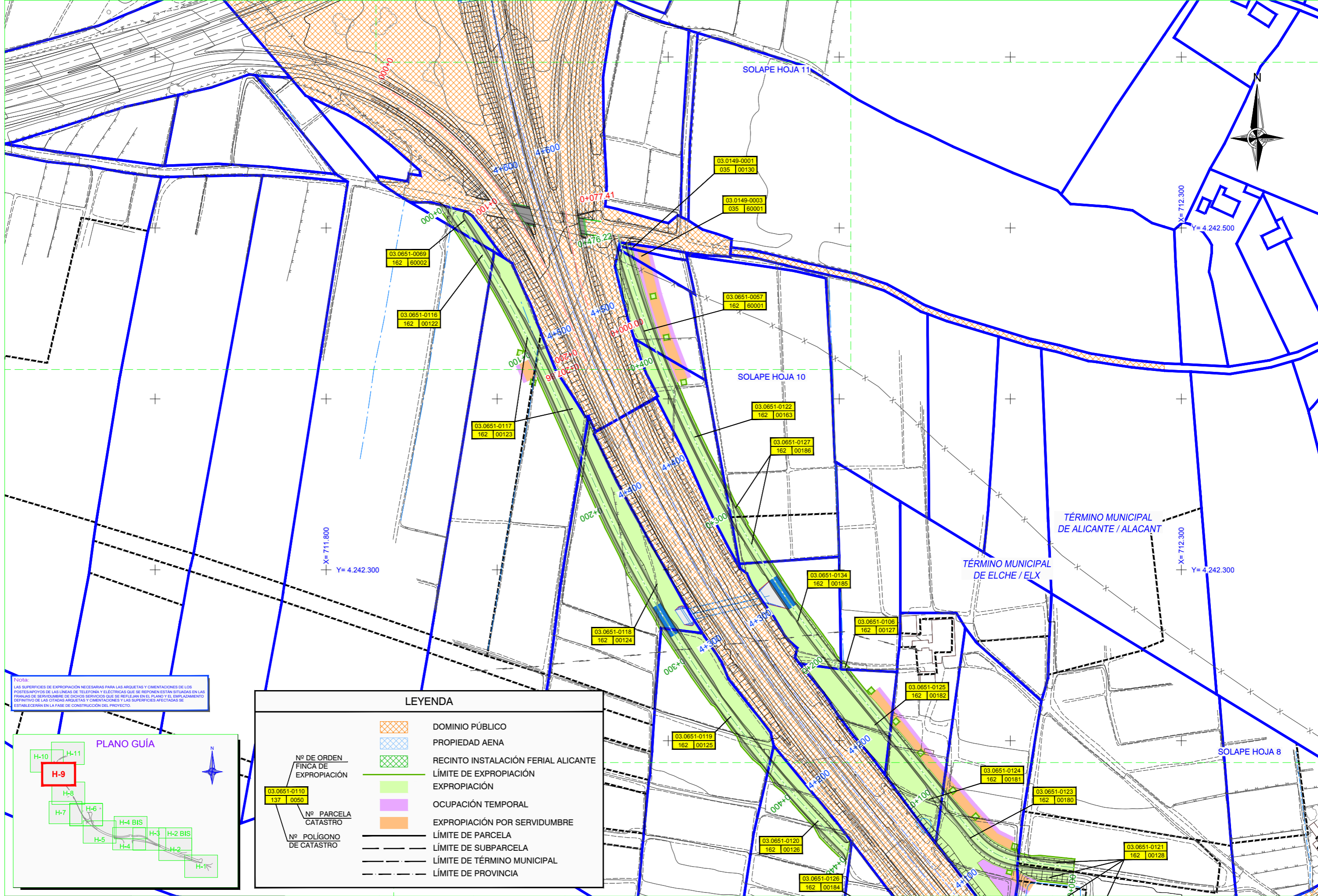

Nota:
 LAS SUPERFICIES DE EXPROPIACIÓN NECESARIAS PARA LAS ARQUITAS Y CIMENTACIONES DE LOS POSTES Y ARBORES DE LAS LINEAS DE TELEFONIA Y ELECTRICAS QUE SE RESPONEN ESTAN SITUADAS EN LAS FRANJAS DE SERVIDUMBRE DE DICHO SERVICIOS QUE SE REFLEJAN EN EL PLANO Y EL EMPLAZAMIENTO DEFINITIVO DE LAS CITADAS ARQUITAS Y CIMENTACIONES Y LAS SUPERFICIES AFECTADAS SE ESTABLECERAN EN LA FASE DE CONSTRUCCION DEL PROYECTO.

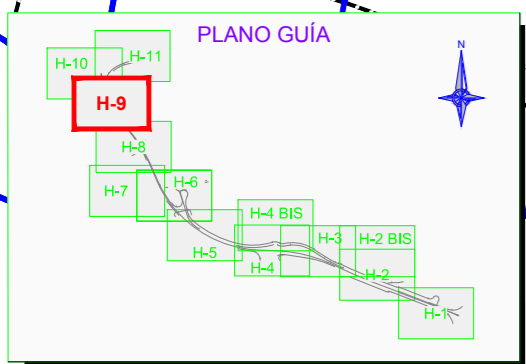

LEYENDA	
	DOMINIO PÚBLICO
	PROPIEDAD AENA
	RECINTO INSTALACIÓN FERIAL ALICANTE
	LÍMITE DE EXPROPIACIÓN
	EXPROPIACIÓN
	OCUPACIÓN TEMPORAL
	EXPROPIACIÓN POR SERVIDUMBRE
	LÍMITE DE PARCELA
	LÍMITE DE SUBPARCELA
	LÍMITE DE TÉRMINO MUNICIPAL
	LÍMITE DE PROVINCIA
	Nº DE ORDEN FINCA DE EXPROPIACIÓN
	Nº PARCELA CATASTRO
	Nº POLÍGONO DE CATASTRO

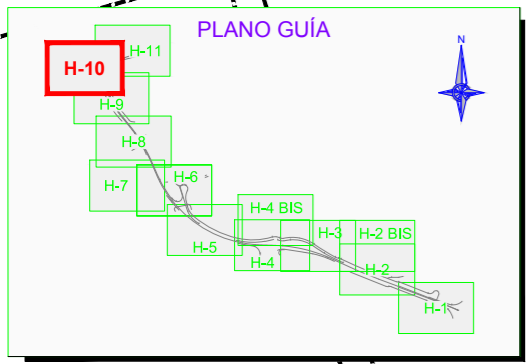

LEYENDA

	DOMINIO PÚBLICO
	PROPIEDAD AJENA
	RECINTO INSTALACIÓN FERIAL ALICANTE
	LÍMITE DE EXPROPIACIÓN
	EXPROPIACIÓN
	OCUPACIÓN TEMPORAL
	EXPROPIACIÓN POR SERVIDUMBRE
	LÍMITE DE PARCELA
	LÍMITE DE SUBPARCELA
	LÍMITE DE TÉRMINO MUNICIPAL
	LÍMITE DE PROVINCIA

Nº DE ORDEN FINCA DE EXPROPIACIÓN
 03.0651-0110
 137 0050

Nº PARCELA CATASTRO

Nº POLÍGONO DE CATASTRO

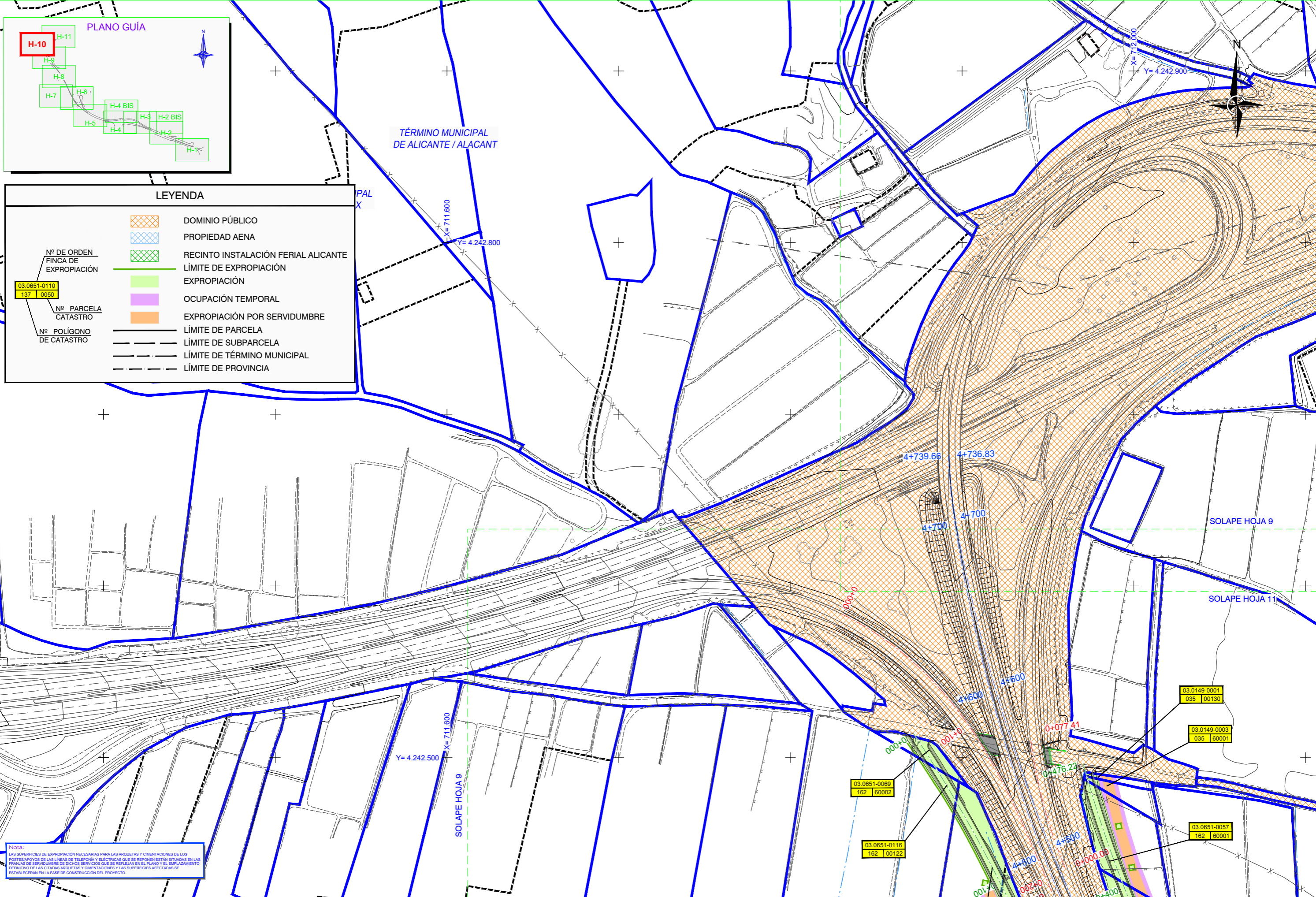

NOTA:
 LAS SUPERFICIES DE EXPROPIACIÓN NECESARIAS PARA LAS ARQUETAS Y CIMENTACIONES DE LOS POSTERAPORTOS DE LAS LÍNEAS DE TELEFONÍA Y ELÉCTRICAS QUE SE REPOÑEN ESTÁN SITUADAS EN LAS FRANJAS DE SERVIDUMBRE DE DICHO SERVICIOS QUE SE REFLEJAN EN EL PLANO Y EL EMPLAZAMIENTO DEFINITIVO DE LAS CITADAS ARQUETAS Y CIMENTACIONES Y LAS SUPERFICIES AFECTADAS SE ESTABLECERÁN EN LA FASE DE CONSTRUCCIÓN DEL PROYECTO.



DIRECCIÓN GENERAL DE CARRETERAS
 DEMARCACIÓN DE CARRETERAS DEL ESTADO EN LA COMUNIDAD VALENCIANA

INGENIERO DIRECTOR DEL PROYECTO:

 D. JESÚS REDONDO GONZÁLEZ

EMPRESA CONSULTORA:

 KV CONSULTORES

INGENIERO AUTOR DEL PROYECTO:

 D. SANTIAGO GARCÍA FERNÁNDEZ

ESCALAS:
 1: 1.000
 ORIGINAL UNE A1

 GRÁFICA

TÍTULO DEL PROYECTO:
 PROYECTO DE CONSTRUCCIÓN ACCESO AL AEROPUERTO DE ALICANTE DUPLICACIÓN DE CALZADA. N-338 Tramo: N-332 - A-70

CLAVE:
 11-A-4080

FECHA:
 NOVIEMBRE 2015

DESIGNACIÓN:
 EXPROPIACIONES PLANTA DE EXPROPIACIONES CONJUNTA

Nº PLANO:
 A21.6
 HOJA 10 DE 13

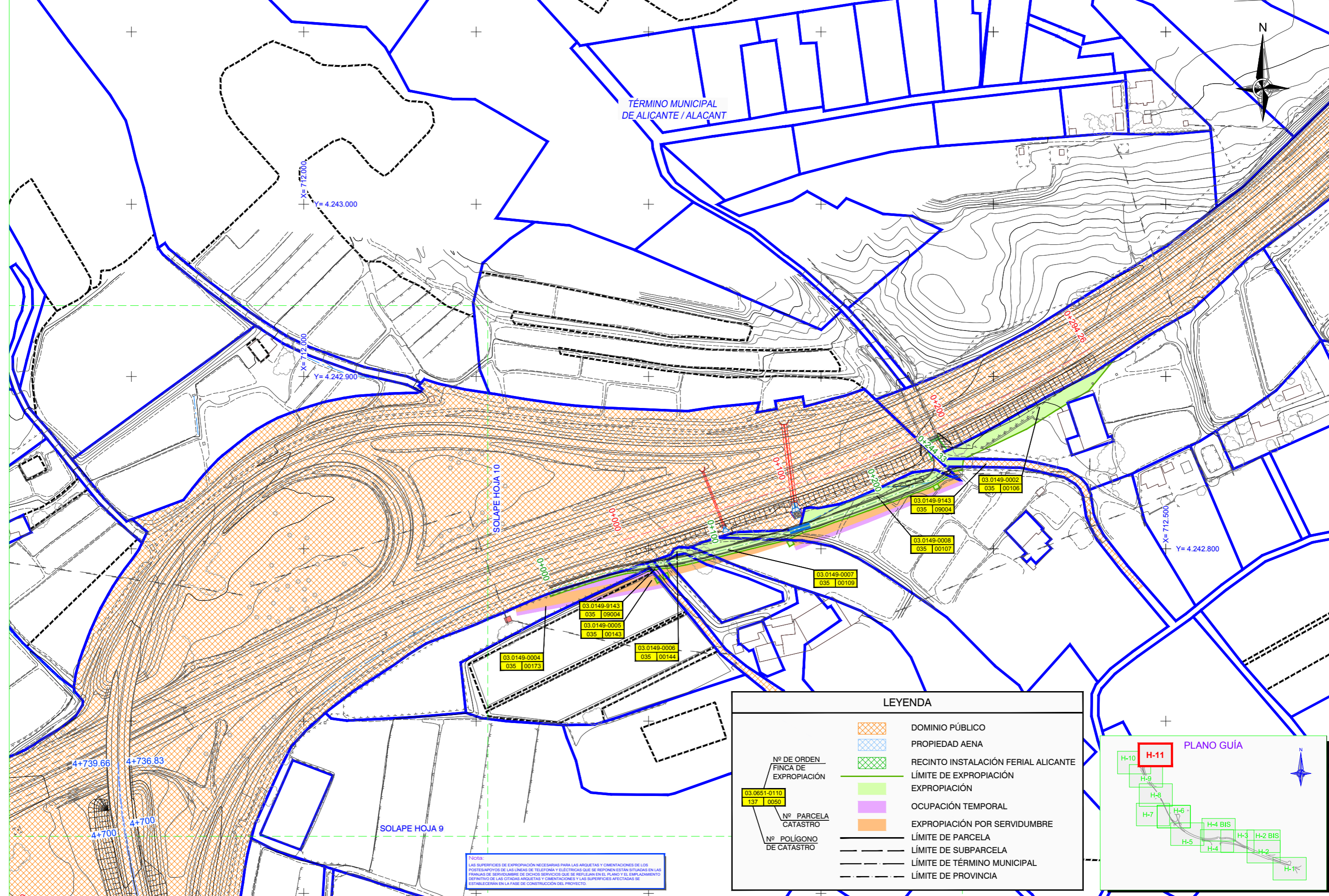

TÉRMINO MUNICIPAL DE ALICANTE / ALACANT

X= 712.000
Y= 4.243.000

X= 712.000
Y= 4.242.900

X= 712.500
Y= 4.242.800

SOLAPE HOJA 10

SOLAPE HOJA 9

4+739.66
4+736.83
4+700
4+700

Nota:
LAS SUPERFICIES DE EXPROPIACIÓN NECESARIAS PARA LAS ARQUETAS Y CIMENTACIONES DE LOS POSTES/SOPORTES DE LAS LINEAS DE TELEFONIA Y ELECTRICAS QUE DE REPONER EN LAS FRANJAS DE SERVIDUMBRE DE DICHSOS SERVICIOS QUE SE REFLEJAN EN EL PLANO Y EL EMPLAZAMIENTO DEFINITIVO DE LAS CIUDADAS ARQUETAS Y CIMENTACIONES Y LAS SUPERFICIES AFECTADAS SE ESTABLECERAN EN LA FASE DE CONSTRUCCION DEL PROYECTO.

LEYENDA	
	DOMINIO PÚBLICO
	PROPIEDAD AENA
	RECINTO INSTALACIÓN FERIAL ALICANTE
	LÍMITE DE EXPROPIACIÓN
	EXPROPIACIÓN
	OCUPACIÓN TEMPORAL
	EXPROPIACIÓN POR SERVIDUMBRE
	LÍMITE DE PARCELA
	LÍMITE DE SUBPARCELA
	LÍMITE DE TÉRMINO MUNICIPAL
	LÍMITE DE PROVINCIA

Nº DE ORDEN FINCA DE EXPROPIACIÓN
03.0651-0110
137 0050

Nº PARCELA CATASTRO

Nº POLÍGONO DE CATASTRO

03.0149-0004
035 00173

03.0149-9143
035 09004
03.0149-0005
035 00143

03.0149-0006
035 00144

03.0149-0007
035 00109

03.0149-0008
035 00107

03.0149-0002
035 00106

03.0149-9143
035 09004

